

特定個人情報保護評価書(全項目評価書)

評価書番号	評価書名
34	新型コロナウイルス感染症対策に係る 予防接種に関する事務 全項目評価書

個人のプライバシー等の権利利益の保護の宣言

茨木市は、新型コロナウイルス感染症対策に係る予防接種に関する事務における特定個人情報ファイルの取扱いにあたり、特定個人情報ファイルの取扱いが個人のプライバシー等の権利利益に影響を及ぼしかねないことを認識し、特定個人情報の漏えいその他の事態を発生させるリスクを低減させるために十分な措置を行い、もって個人のプライバシー等の権利利益の保護に取り組んでいることを宣言する。

特記事項

—

評価実施機関名

茨木市長

個人情報保護委員会 承認日【行政機関等のみ】

公表日

[平成30年5月 様式4]

項目一覧

I 基本情報
(別添1) 事務の内容
II 特定個人情報ファイルの概要
(別添2) 特定個人情報ファイル記録項目
III 特定個人情報ファイルの取扱いプロセスにおけるリスク対策
IV その他のリスク対策
V 開示請求、問合せ
VI 評価実施手続
(別添3) 変更箇所

I 基本情報

1. 特定個人情報ファイルを取り扱う事務									
①事務の名称	新型コロナウイルス感染症対策に係る予防接種に関する事務								
②事務の内容 ※	新型コロナウイルス感染症対策に係る予防接種事務 ・ワクチン接種記録システム(VRS)へ予防接種対象者及び発行した接種券の登録を行う。 ・予防接種の実施後に接種記録等を登録、管理し、他市区町村へ接種記録の照会・提供を行う。 ・予防接種の実施後に、接種者からの申請に基づき、新型コロナウイルス感染症予防接種証明書の交付を行う。 ・健康管理システムに接種記録の保存等を行う。								
③対象人数	[30万人以上] <table style="display: inline-table; vertical-align: top; margin-left: 20px;"> <tr> <td colspan="2" style="text-align: center;"><選択肢></td> </tr> <tr> <td style="width: 50%;">1) 1,000人未満</td> <td style="width: 50%;">2) 1,000人以上1万人未満</td> </tr> <tr> <td>3) 1万人以上10万人未満</td> <td>4) 10万人以上30万人未満</td> </tr> <tr> <td>5) 30万人以上</td> <td></td> </tr> </table>	<選択肢>		1) 1,000人未満	2) 1,000人以上1万人未満	3) 1万人以上10万人未満	4) 10万人以上30万人未満	5) 30万人以上	
<選択肢>									
1) 1,000人未満	2) 1,000人以上1万人未満								
3) 1万人以上10万人未満	4) 10万人以上30万人未満								
5) 30万人以上									
2. 特定個人情報ファイルを取り扱う事務において使用するシステム									
システム1									
①システムの名称	健康管理システム								
②システムの機能	【入力機能】 対象者が受けた予防接種等の結果を入力する。 【照会機能】 対象者が受けた予防接種等の結果を表示する。 毎日の住基異動情報取込処理を行うことや月次で市民税課税情報を更新することにより、個人の情報(住所、氏名、生年月日、課税状況等)が表示・更新される。 【抽出機能】 対象者に関する結果内容等のデータを抽出する。 【出力機能】 抽出機能で抽出した対象者のデータ、一覧表、宛名シール等を出力する。 ワクチン接種記録システム(VRS)に登録する接種対象者情報を出力する。 【統計機能】 各種報告に使用する統計処理を行う。								
③他のシステムとの接続	<table style="width: 100%; border: none;"> <tr> <td style="width: 50%; border: none;">[] 情報提供ネットワークシステム</td> <td style="width: 50%; border: none;">[<input type="checkbox"/>] 庁内連携システム</td> </tr> <tr> <td style="border: none;">[] 住民基本台帳ネットワークシステム</td> <td style="border: none;">[<input type="checkbox"/>] 既存住民基本台帳システム</td> </tr> <tr> <td style="border: none;">[<input type="checkbox"/>] 宛名システム等</td> <td style="border: none;">[] 税務システム</td> </tr> <tr> <td style="border: none;">[] その他 ()</td> <td></td> </tr> </table>	[] 情報提供ネットワークシステム	[<input type="checkbox"/>] 庁内連携システム	[] 住民基本台帳ネットワークシステム	[<input type="checkbox"/>] 既存住民基本台帳システム	[<input type="checkbox"/>] 宛名システム等	[] 税務システム	[] その他 ()	
[] 情報提供ネットワークシステム	[<input type="checkbox"/>] 庁内連携システム								
[] 住民基本台帳ネットワークシステム	[<input type="checkbox"/>] 既存住民基本台帳システム								
[<input type="checkbox"/>] 宛名システム等	[] 税務システム								
[] その他 ()									
システム2～5									
システム2									
①システムの名称	ワクチン接種記録システム(VRS)								
②システムの機能	・ワクチン接種記録システム(VRS)への接種対象者・接種券発行登録 ・接種記録の管理 ・転出/死亡時等のフラグ設定 ・他市区町村への接種記録の照会・提供 ・新型コロナウイルス感染症予防接種証明書の交付に係る接種記録の照会 ・新型コロナウイルス感染症予防接種証明書の電子申請受付・電子交付の実施 ・新型コロナウイルス感染症予防接種証明書のコンビニ交付の実施								
③他のシステムとの接続	<table style="width: 100%; border: none;"> <tr> <td style="width: 50%; border: none;">[] 情報提供ネットワークシステム</td> <td style="width: 50%; border: none;">[] 庁内連携システム</td> </tr> <tr> <td style="border: none;">[] 住民基本台帳ネットワークシステム</td> <td style="border: none;">[] 既存住民基本台帳システム</td> </tr> <tr> <td style="border: none;">[] 宛名システム等</td> <td style="border: none;">[] 税務システム</td> </tr> <tr> <td style="border: none;">[] その他 ()</td> <td></td> </tr> </table>	[] 情報提供ネットワークシステム	[] 庁内連携システム	[] 住民基本台帳ネットワークシステム	[] 既存住民基本台帳システム	[] 宛名システム等	[] 税務システム	[] その他 ()	
[] 情報提供ネットワークシステム	[] 庁内連携システム								
[] 住民基本台帳ネットワークシステム	[] 既存住民基本台帳システム								
[] 宛名システム等	[] 税務システム								
[] その他 ()									

システム3	
①システムの名称	団体内統合宛名システム
②システムの機能	1. 宛名管理機能 市で管理している宛名情報(住民登録者/住民登録未登録者)を統合的に管理する機能 2. 宛名情報参照機能 宛名管理機能で管理している宛名情報を照会する機能 3. 団体内統合宛名番号採番機能 個人に対して一意に特定できる番号「以下「団体内統合宛名番号」という。)を採番する機能 4. 符号要求機能 中間サーバに対して符号取得依頼を行う機能 5. 情報照会機能 中間サーバに対して情報照会要求を行う機能 6. 情報提供機能 中間サーバに対して特定個人情報の登録を行う機能
③他のシステムとの接続	<input type="checkbox"/> 情報提供ネットワークシステム <input type="checkbox"/> 庁内連携システム <input type="checkbox"/> 住民基本台帳ネットワークシステム <input type="checkbox"/> 既存住民基本台帳システム <input type="checkbox"/> 宛名システム等 <input type="checkbox"/> 税務システム <input type="checkbox"/> その他 (中間サーバ、健康管理システム)
システム4	
①システムの名称	中間サーバ
②システムの機能	1. 符号管理機能 符号管理機能は情報照会、情報提供に用いる個人の識別子である「符号」と、団体内統合宛名番号とを紐付け、その情報を保管・管理する機能 2. 情報照会機能 情報照会機能は、情報提供ネットワークシステムを介して、特定個人情報(連携対象)の情報照会及び情報提供受領(照会した情報の受領)を行う機能 3. 情報提供機能 情報提供機能は、情報提供ネットワークシステムを介して、情報照会要求の受領及び当該特定個人情報(連携対象)の提供を行う機能 4. 既存システム接続機能 中間サーバと健康管理システム及び団体内統合宛名システムとの間で情報照会内容、情報提供内容、特定個人情報(連携対象)、符号取得のための情報等について連携するための機能 5. 情報提供等記録管理機能 特定個人情報(連携対象)の照会、又は提供があった旨の情報提供等記録を生成し、管理する機能 6. 情報提供データベース管理機能 特定個人情報(連携対象)を副本として、保持・管理する機能 7. データ送受信機能 中間サーバと情報提供ネットワークシステムとの間で情報照会、情報提供、符号取得のための情報等について連携するための機能 8. セキュリティ管理機能 セキュリティ管理機能は、特定個人情報(連携対象)の暗号化及び復号や、電文への署名付与、電文及び情報提供許可証に付与されている署名の検証、それらに伴う鍵管理を行う。また、情報提供ネットワークシステム(インターフェイスシステム)から受信した情報提供ネットワークシステム配信マスター情報を管理する機能 9. 職員認証・権限管理機能 中間サーバを利用する職員の認証と職員に付与された権限に基づいた各種機能や特定個人情報(連携対象)へのアクセス制御を行う機能 10. システム管理機能 バッチの状況管理、業務統計情報の集計、稼働状態の通知、保管期限切れ情報の削除を行う機能
③他のシステムとの接続	<input type="checkbox"/> 情報提供ネットワークシステム <input type="checkbox"/> 庁内連携システム <input type="checkbox"/> 住民基本台帳ネットワークシステム <input type="checkbox"/> 既存住民基本台帳システム <input type="checkbox"/> 宛名システム等 <input type="checkbox"/> 税務システム <input type="checkbox"/> その他 ()

3. 特定個人情報ファイル名	
予防接種ファイル	
4. 特定個人情報ファイルを取り扱う理由	
①事務実施上の必要性	ワクチン接種の適切な実施及び接種者による接種履歴の適切な活用のため、市区町村間の異動を伴う予防接種対象者の接種履歴や付随する情報を把握するために特定個人情報を取り扱う。
②実現が期待されるメリット	・転入者の接種履歴の正確な把握等により、接種希望者に対してワクチン接種を適切に実施することが可能となる。 ・接種記録の照会手続きが簡素化されることやワクチン接種証明の発行が効率化されることにより、市民の負担軽減につながる。
5. 個人番号の利用 ※	
法令上の根拠	・番号法第9条第1項 別表第一の10の項 ・番号法第19条第16号(新型コロナウイルス感染症対策に係る予防接種事務におけるワクチン接種記録システム(VRS)を用いた情報提供・照会のみ) ・番号法第19条第6号(委託先への提供) ・番号法別表第一の主務省令で定める事務を定める命令第10条
6. 情報提供ネットワークシステムによる情報連携 ※	
①実施の有無	[実施する] <選択肢> 1) 実施する 2) 実施しない 3) 未定
②法令上の根拠	【情報照会の根拠】 ①番号法第19条第8号、別表第2の16の2、17、18、19、115の2の項 ②番号法別表第二の主務省令で定める事務及び情報を定める命令第12条の2、第12条の3、第13条、第13の2 【情報提供の根拠】 ①番号法第19条第8号、別表第2の16の2、16の3、115の2の項 ②番号法別表第二の主務省令で定める事務及び情報を定める命令第12条の2、第12条の2の2
7. 評価実施機関における担当部署	
①部署	健康医療部 健康づくり課
②所属長の役職名	健康づくり課長
8. 他の評価実施機関	
—	

(別添1) 事務の内容

予防接種に関する事務概要 全体図

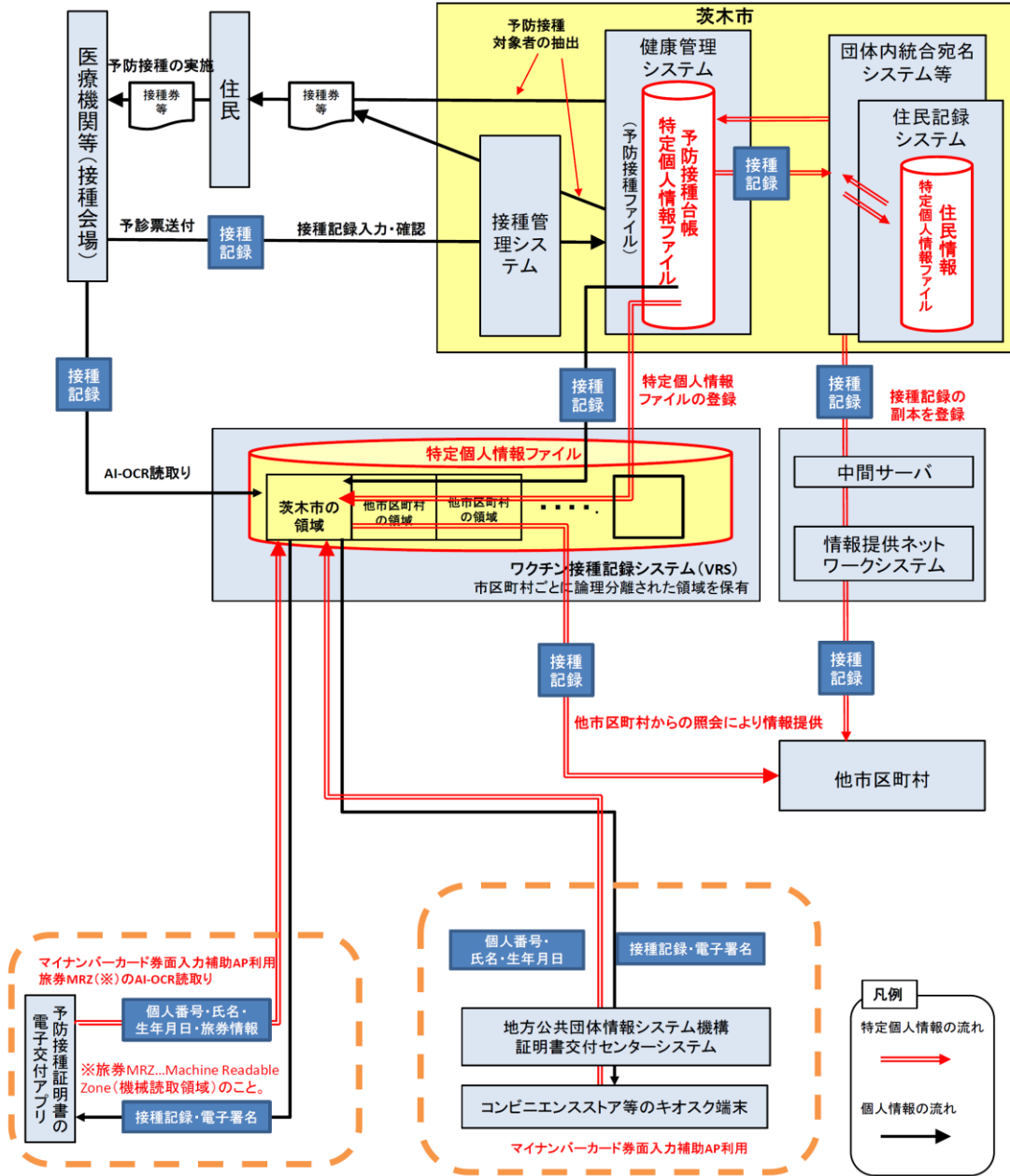

(備考)

II 特定個人情報ファイルの概要

1. 特定個人情報ファイル名	
予防接種ファイル	
2. 基本情報	
①ファイルの種類 ※	[システム用ファイル] <選択肢> 1) システム用ファイル 2) その他の電子ファイル(表計算ファイル等)
②対象となる本人の数	[10万人以上100万人未満] <選択肢> 1) 1万人未満 2) 1万人以上10万人未満 3) 10万人以上100万人未満 4) 100万人以上1,000万人未満 5) 1,000万人以上
③対象となる本人の範囲 ※	茨木市の住民(住民基本台帳法第5条に基づき住民基本台帳に記録された住民)または住民であった者、かつ新型コロナウイルス感染症予防接種の対象者及び被接種者
その必要性	住民の予防接種事業に関する記録の適正な管理を図り、かつ他市区町村との接種記録の照会・提供を行う。
④記録される項目	[10項目以上50項目未満] <選択肢> 1) 10項目未満 2) 10項目以上50項目未満 3) 50項目以上100項目未満 4) 100項目以上
主な記録項目 ※	<ul style="list-style-type: none"> ・識別情報 [<input type="checkbox"/>] 個人番号 [<input type="checkbox"/>] 個人番号対応符号 [<input type="checkbox"/>] その他識別情報(内部番号) ・連絡先等情報 [<input type="checkbox"/>] 4情報(氏名、性別、生年月日、住所) [<input type="checkbox"/>] 連絡先(電話番号等) [<input type="checkbox"/>] その他住民票関係情報 ・業務関係情報 [<input type="checkbox"/>] 国税関係情報 [<input type="checkbox"/>] 地方税関係情報 [<input type="checkbox"/>] 健康・医療関係情報 [<input type="checkbox"/>] 医療保険関係情報 [<input type="checkbox"/>] 児童福祉・子育て関係情報 [<input type="checkbox"/>] 障害者福祉関係情報 [<input type="checkbox"/>] 生活保護・社会福祉関係情報 [<input type="checkbox"/>] 介護・高齢者福祉関係情報 [<input type="checkbox"/>] 雇用・労働関係情報 [<input type="checkbox"/>] 年金関係情報 [<input type="checkbox"/>] 学校・教育関係情報 [<input type="checkbox"/>] 災害関係情報 [<input type="checkbox"/>] その他 ()
その妥当性	①識別情報:対象者を正確に特定するために保有 ②連絡先等情報:予診票と突合し、対象者を正確に特定するため必要 ③業務関係情報:接種記録の把握管理のため必要
全ての記録項目	別添2を参照。
⑤保有開始日	令和3年4月6日
⑥事務担当部署	健康医療部健康づくり課

3. 特定個人情報の入手・使用		
①入手元 ※	<input type="checkbox"/> 本人又は本人の代理人 <input type="checkbox"/> 評価実施機関内の他部署 (市民課) <input type="checkbox"/> 行政機関・独立行政法人等 () <input type="checkbox"/> 地方公共団体・地方独立行政法人 (他市区町村) <input type="checkbox"/> 民間事業者 () <input type="checkbox"/> その他 ()	
②入手方法	<input type="checkbox"/> 紙 [] 電子記録媒体(フラッシュメモリを除く。) [] フラッシュメモリ <input type="checkbox"/> 電子メール [] 専用線 [] 市内連携システム <input type="checkbox"/> 情報提供ネットワークシステム <input type="checkbox"/> その他 (ワクチン接種記録システム(VRS)(新型コロナウイルス感染症予防接種証 明書電子交付機能を含む。)、コンビニエンスストア等のキオスク端末及び証) 明書交付センターシステム	
③入手の時期・頻度	<ul style="list-style-type: none"> ・住民基本台帳に係る異動情報が他部署から日次で入手される都度 ・転入者本人からの申出、または住民基本台帳に係る異動情報により新たな予防接種対象者が確認される都度 ・転入時に転出元市区町村への接種記録の照会が必要になる都度 ・他市区町村から接種記録の照会を受ける都度 ・新型コロナウイルス感染症予防接種証明書の交付のため、接種者から交付申請があった場合であって接種記録の照会が必要になる都度 	
④入手に係る妥当性	<ul style="list-style-type: none"> ・住民基本台帳に係る移動情報等、円滑なワクチン接種実施に必要な範囲で入手する。 ・本市への転入者について、転出元市区町村へ接種記録を照会し、提供を受ける場合のみ入手する。(番号法第19条第16号) ・本市からの転出者について、転出先市区町村へ本市での接種記録を提供するために、他市区町村から個人番号を入手する。(番号法第19条第16号) ・新型コロナウイルス感染症予防接種証明書の交付のため、接種者から交付申請があった場合のみ入手する。 	
⑤本人への明示	<ul style="list-style-type: none"> ・本市への転入者について接種者からの同意を得て入手する。 ・接種者からの接種証明書の交付申請に合わせて本人から入手する。 ・電子交付アプリにより予防接種証明書の電子申請を受け付ける場合及びコンビニエンスストア等のキオスク端末から予防接種証明書の申請を受け付ける場合においては、利用規約を表示し、同意を得てから入手する。 	
⑥使用目的 ※	<ul style="list-style-type: none"> ・健康管理システムにより、ワクチン接種記録システム(VRS)に接種対象者情報を登録する。 ・ワクチン接種記録システム(VRS)により転出元市区町村へ接種記録を照会する。また、同システムにより、転出先市区町村へ本市での接種記録を提供する。 	
	変更の妥当性	—
⑦使用の主体	使用部署 ※	健康医療部健康づくり課
	使用者数	[50人以上100人未満] <選択肢> 1) 10人未満 2) 10人以上50人未満 3) 50人以上100人未満 4) 100人以上500人未満 5) 500人以上1,000人未満 6) 1,000人以上

<p>⑧使用方法 ※</p>	<ul style="list-style-type: none"> ・予防接種の実施に関して、対象者の把握等を行う。 ・本人からの問い合わせに対応する。 ・予防接種の実施結果の管理を行う。 ・国・府への統計報告を作成する。 ・本市への転入者について、転出元市区町村へ接種記録を照会するとともに、接種券の発行のために特定個人情報を使用する。 ・本市からの転出者について、転出先市区町村へ本市での接種記録を提供するために特定個人情報を使用する。 ・新型コロナウイルス感染症予防接種証明書の交付の際、接種記録を照会するために特定個人情報を使用する。
<p>情報の突合 ※</p>	<p>本市からの転出者等について、本市での接種記録を転出先市区町村等に提供するために、転出先市区町村等から個人番号を入手し、本市の接種記録と突合する。</p>
<p>情報の統計分析 ※</p>	<p>特定の個人を判別するような情報の統計や分析は行わない。</p>
<p>権利利益に影響を与え得る決定 ※</p>	<p>—</p>
<p>⑨使用開始日</p>	<p>令和3年4月6日</p>

	対象となる本人の範囲 ※	予防接種法等関連法令に定められる予防接種の対象者
	その妥当性	ワクチン接種記録システム(VRS)(新型コロナウイルス感染症予防接種証明書電子交付機能及びコンビニ交付関連機能を含む。)を用いた特定個人情報ファイルの適切な管理等のために取り扱う必要がある。
	③委託先における取扱者数	<input type="checkbox"/> 10人以上50人未満 <input type="checkbox"/> 10人以上50人未満 <input type="checkbox"/> 50人以上100人未満 <input type="checkbox"/> 100人以上500人未満 <input type="checkbox"/> 500人以上1,000人未満 <input type="checkbox"/> 1,000人以上
	④委託先への特定個人情報ファイルの提供方法	<input type="checkbox"/> 専用線 <input type="checkbox"/> 電子メール <input type="checkbox"/> 電子記録媒体(フラッシュメモリを除く。) <input type="checkbox"/> フラッシュメモリ <input type="checkbox"/> 紙 <input type="checkbox"/> その他 (LGWAN回線を用いた提供(ワクチン接種記録システム(VRS)本体、コンビニ交付関連機能)、本人からの電子交付アプリを用いた提供(新型コロナウイルス感染症予防接種証明書電子交付機能))
	⑤委託先名の確認方法	下記、「⑥委託者名」の項の記載より確認できる。
	⑥委託先名	株式会社ミラボ
再委託	⑦再委託の有無 ※	<input type="checkbox"/> 再委託しない <input type="checkbox"/> 再委託する <input type="checkbox"/> 再委託しない
	⑧再委託の許諾方法	
	⑨再委託事項	
委託事項6～10		
委託事項11～15		
委託事項16～20		

移転先1	
①法令上の根拠	
②移転先における用途	
③移転する情報	
④移転する情報の対象となる本人の数	<input type="checkbox"/> [] <input type="checkbox"/>] <ul style="list-style-type: none"> <選択肢> 1) 1万人未満 2) 1万人以上10万人未満 3) 10万人以上100万人未満 4) 100万人以上1,000万人未満 5) 1,000万人以上
⑤移転する情報の対象となる本人の範囲	
⑥移転方法	<input type="checkbox"/> [] 庁内連携システム <input type="checkbox"/> [] 専用線 <input type="checkbox"/> [] 電子メール <input type="checkbox"/> [] 電子記録媒体(フラッシュメモリを除く。) <input type="checkbox"/> [] フラッシュメモリ <input type="checkbox"/> [] 紙 <input type="checkbox"/> [] その他 ()
⑦時期・頻度	
移転先2～5	
移転先6～10	
移転先11～15	
移転先16～20	
6. 特定個人情報の保管・消去	
①保管場所 ※	<p><中間サーバ・プラットフォームにおける措置></p> <ul style="list-style-type: none"> ・中間サーバ・プラットフォームはデータセンターに設置しており、データセンターへの入館及びサーバ室への入室を厳重に管理する。 ・特定個人情報は、サーバ室に設置された中間サーバのデータベース内に保存され、バックアップもデータベース上に保存される。 <p><ワクチン接種記録システム(VRS)における措置></p> <p>ワクチン接種記録システム(VRS)は、特定個人情報の適切な取扱いに関するガイドライン、政府機関等の情報セキュリティ対策のための統一基準群に準拠した開発・運用がされており、情報セキュリティの国際規格を取得しているクラウドサービスを利用している。なお、以下のとおりのセキュリティ対策を講じている。</p> <ul style="list-style-type: none"> ・論理的に区分された本市の領域にデータを保管する。 ・当該領域のデータは、暗号化処理をする。 ・個人番号が含まれる領域はインターネットからアクセスできないように制御している。 ・国、都道府県からは特定個人情報にアクセスできないように制御している。 ・日本国内にデータセンターが存在するクラウドサービスを利用している。 <p>(新型コロナウイルス感染症予防接種証明書電子交付機能) 電子交付アプリ及び同アプリの利用端末には、申請情報を記録しないこととしている。</p> <p>(新型コロナウイルス感染症予防接種証明書コンビニ交付) 証明書交付センターシステム及びキオスク端末には、申請情報・証明書データを記録しないこととしている。</p> <p><ガバメントクラウドにおける措置></p> <p>①サーバ等はクラウド事業者が保有・管理する環境に設置し、設置場所のセキュリティ対策はクラウド事業者が実施する。なお、クラウド事業者はISMAPのリストに登録されたクラウドサービス事業者であり、セキュリティ管理策が適切に実施されているほか、次を満たすものとする。</p> <ul style="list-style-type: none"> ・ISO/IEC27017、ISO/IEC27018 の認証を受けていること。 ・日本国内でのデータ保管を条件としていること。 <p>②特定個人情報は、クラウド事業者が管理するデータセンター内のデータベースに保存され、バックアップも日本国内に設置された複数のデータセンターのうち本番環境とは別のデータセンター内に保存される。</p>

②保管期間	期間	[5年]	<選択肢> 1) 1年未満 2) 1年 3) 2年 4) 3年 5) 4年 6) 5年 7) 6年以上10年未満 8) 10年以上20年未満 9) 20年以上 10) 定められていない
	その妥当性	予防接種法関連法令等に定められる期間	
③消去方法	<p><中間サーバ・プラットフォームにおける措置></p> <ul style="list-style-type: none"> ・特定個人情報の消去は地方公共団体からの操作によって実施されるため、通常、中間サーバ・プラットフォームの保守・運用を行う事業者が特定個人情報を消去することはない。 ・ディスク交換やハード更改等の際は、中間サーバ・プラットフォームの保守・運用を行う事業者において、保存された情報が読み出しできないよう、物理的破壊又は専用ソフト等を利用して完全に消去する。 <p><ワクチン接種記録システム(VRS)における追加措置></p> <ul style="list-style-type: none"> ・自機関の領域に保管されたデータのみ、ワクチン接種記録システム(VRS)を用いて消去することができる。 ・自機関の領域に保管されたデータは、他機関から消去できない。 <p>※クラウドサービスは、IaaSを利用し、クラウドサービス事業者からはデータにアクセスできないため、消去することができない。</p> <p><ガバメントクラウドにおける措置></p> <ol style="list-style-type: none"> ①特定個人情報の消去は本市からの操作によって実施される。本市の業務データは国及びガバメントクラウドのクラウド事業者にはアクセスが制御されているため特定個人情報を消去することはない。 ②クラウド事業者がHDDやSSDなどの記録装置等を障害やメンテナンス等により交換する際にデータの復元がなされないよう、クラウド事業者において、NIST 800-88、ISO/IEC27001等にしながら確実にデータを消去する。 ③既存システムについては、本市が委託した開発事業者が既存の環境からガバメントクラウドへ移行する。移行に際しては、開発事業者がデータ抽出及びクラウド環境へのデータ投入等を実施する。また、利用しなくなった既存の環境の破棄については、本市が別に委託する基盤管理事業者が実施する。 		
7. 備考			
—			

(別添2) 特定個人情報ファイル記録項目

《健康管理システム記録項目》

【個人基本情報】

個人番号、統合宛名番号、宛名番号、世帯番号、カナ氏名、漢字氏名、生年月日、性別、
続柄、郵便番号、住所、方書、地区名、小学校区、中学校区、電話番号、Eメールアドレス、
異動事由、異動日、異動届出日、住民になった事由、住民になった異動日、住民になった届出日、
住民でなくなった事由、住民でなくなった異動日、住民でなくなった届出日、住定日事由、
住定日、住定日届出日、住民区分、外国人判定、国籍、転入前住所、転出後住所 等 計 46項目

【予防接種情報】

接種券番号、接種状況(予診のみ/実施/未実施)、接種回(※)、接種日(※)、
ワクチンメーカー(※)、ロット番号、ワクチン種類、接種量、接種会場、接種医

※ 情報提供ネットワークシステムにおける副本登録においても利用される記録項目

《ワクチン接種記録システム(VRS)記録項目》

個人番号、宛名番号、自治体コード、接種券番号、属性情報(氏名、生年月日、性別)、
接種状況(実施/未実施)、接種回、接種日、ワクチンメーカー
ロット番号、ワクチン種類(※)、製品名(※)、旅券関係情報(旧姓・別姓・別名、ローマ字氏名、国籍、旅券番号)(※)、
証明書ID(※)、証明書発行年月日(※)

※ 新型コロナウイルス感染症予防接種証明書の交付に必要な場合のみ

Ⅲ 特定個人情報ファイルの取扱いプロセスにおけるリスク対策 ※(7. リスク1⑨を除く。)

1. 特定個人情報ファイル名	
予防接種ファイル	
2. 特定個人情報の入手（情報提供ネットワークシステムを通じた入手を除く。）	
リスク1： 目的外の入手が行われるリスク	
対象者以外の情報の入手を防止するための措置の内容	<p>《健康管理システムにおける措置》</p> <ul style="list-style-type: none"> ・窓口において届出内容や身分証明書などの本人確認書類を確認し、通知カード、個人番号通知書又は個人番号カードの提示による個人番号の真正確認を行うことで対象者以外の情報入手を防止している。 ・団体内統合宛名システムから入手する際には、利用する職員を特定し、指静脈認証による識別及び認証を実施し、そのユーザがシステム上で利用可能な機能を制限することで目的以外の入手が行われないようにする。 ・個人番号データについて、必要な機能（個人番号からの個人検索）以外ではユーザに利用されないようなセキュリティ制御を実施している。 <p>《ワクチン接種記録システム(VRS)における措置》</p> <p>①転入者本人からの個人番号の入手 本市への転入者について、転出元市区町村へ接種記録を照会するために、本人から個人番号を入手する場合は、新接種券発行申請書兼接種記録確認同意書等により本人同意を取得し、さらに、番号法第16条に基づき、本人確認書類を確認することで、対象者以外の情報の入手を防止する。</p> <p>②他市区町村からの個人番号の入手 本市からの転出者について、本市での接種記録を転出先市区町へ提供するために、他市区町村から個人番号を入手するが、その際は、他市区町村において、住民基本台帳等により照会対象者の個人番号であることを確認した情報がワクチン接種記録システム(VRS)を通じて入手され、照会に用いられる。</p> <p>③転出元市区町村からの接種記録の入手 本市への転入者について、転出元市区町村から接種記録を入手するが、その際は、本市において住民基本台帳等により照会対象者の個人番号であることを確認し、当該個人番号に対応する個人の接種記録のみをワクチン接種記録システム(VRS)を通じて入手することで、対象者以外の情報の入手を防止する。</p> <p>④新型コロナウイルス感染症予防接種証明書の交付申請者からの個人番号の入手 接種者について、新型コロナウイルス感染症予防接種証明書の交付のために個人番号を入手するのは、接種者から接種証明書の交付申請があった場合のみとし、さらに、番号法第16条に基づき、本人確認書類を確認することで、対象者以外の情報の入手を防止する。</p> <p>（新型コロナウイルス感染症予防接種証明書電子交付機能、コンビニ交付） 交付申請には、個人番号カードのICチップ読み取り（券面事項入力補助AP）と暗証番号入力（券面事項入力補助APの暗証番号）による二要素認証を必須とすることで、対象者以外の情報の入手を防止する。</p>
必要な情報以外を入手することを防止するための措置の内容	<p><ワクチン接種記録システム(VRS)等における追加措置> （新型コロナウイルス感染症予防接種証明書電子交付機能、コンビニ交付） 個人番号カードや旅券の読み取りにより必要な情報を入手し、申請者の自由入力を避けることで、交付申請者が不要な情報を送信してしまうリスクを防止する。</p>
その他の措置の内容	—
リスクへの対策は十分か	<p>[十分である] <選択肢></p> <p>1) 特に力を入れている 2) 十分である</p> <p>3) 課題が残されている</p>
リスク2： 不適切な方法で入手が行われるリスク	
リスクに対する措置の内容	<p><ワクチン接種記録システム(VRS)における追加措置> ワクチン接種記録システム(VRS)のデータベースは、市区町村ごとに論理的に区分されており、他市区町村の領域からは、特定個人情報の入手ができないようにアクセス制御している。</p> <p>（新型コロナウイルス感染症予防接種証明書電子交付機能） 当該機能では、専用アプリからのみ交付申請を可能とする。アプリの改ざん防止措置を講じることで、意図しない不適切な方法で特定個人情報が送信されることを避ける。</p> <p>（新型コロナウイルス感染症予防接種証明書コンビニ交付） 証明書交付センターにおいてキオスク端末の操作画面を制御し、コンビニ交付に対応する市町村に対してのみキオスク端末から交付申請を可能とすることで、意図しない不適切な方法で特定個人情報が送信されることを避ける。</p>

リスクへの対策は十分か	[十分である]	<選択肢> 1) 特に力を入れている 2) 十分である 3) 課題が残されている
リスク3: 入手した特定個人情報 that 不正確であるリスク		
入手の際の本人確認の措置の内容	<健康管理システムにおける措置> ・届出書の内容をシステムへ入力後、届出書の内容とシステムの入力内容を照合し、確認を行う。 <ワクチン接種記録システム(VRS)における追加措置> (新型コロナウイルス感染症予防接種証明書電子交付機能、コンビニ交付) 個人番号カードのICチップ読み取り(券面事項入力補助AP)と暗証番号入力(券面事項入力補助APの暗証番号)による二要素認証で本人確認を行うため、本人からの情報のみが送信される。	
個人番号の真正性確認の措置の内容	本人から提出された個人番号と予防接種対象者情報を照合して真正性を確認する。	
特定個人情報の正確性確保の措置の内容	<ワクチン接種記録システム(VRS)における追加措置> (新型コロナウイルス感染症予防接種証明書電子交付機能、コンビニ交付) ・券面入力補助APを活用し、個人番号カード内の記憶領域に格納された個人番号を申請情報として自動的に入力することにより、不正確な個人番号の入力を抑止する措置を講じている。 ・券面事項入力補助APから取得する情報(4情報・マイナンバー)に付されている署名について、ワクチン接種記録システム(VRS)又は証明書交付センターシステムにおいて真正性の検証を行い、送信情報の真正性を確認する措置を講じている。	
その他の措置の内容	-	
リスクへの対策は十分か	[十分である]	<選択肢> 1) 特に力を入れている 2) 十分である 3) 課題が残されている
リスク4: 入手の際に特定個人情報が漏えい・紛失するリスク		
リスクに対する措置の内容	<ワクチン接種記録システム(VRS)における追加措置> 入手する特定個人情報については、情報漏えいを防止するために、暗号化された通信回線を使用する。入手した特定個人情報については、限定された端末を利用して本市が指定する管理者から配布されたユーザIDを使用し、ログインした場合だけアクセスできるように制御している。 (新型コロナウイルス感染症予防接種証明書電子交付機能) 電子交付アプリとワクチン接種記録システム(VRS)との通信は暗号化を行うことにより、通信内容の秘匿及び盗聴防止の対応をしている。 (新型コロナウイルス感染症予防接種証明書コンビニ交付) キオスク端末と証明書交付センターシステム間の通信については専用回線、証明書交付センターシステムとワクチン接種記録システム(VRS)間の通信についてはLGWAN回線を使用し、情報漏えいを防止する。また、通信は暗号化を行うことにより、通信内容の秘匿及び盗聴防止の対応をしている。さらに、キオスク端末の画面表示や音声案内により、マイナンバーカード及び証明書の取り忘れ防止対策を実施する。	
リスクへの対策は十分か	[十分である]	<選択肢> 1) 特に力を入れている 2) 十分である 3) 課題が残されている
特定個人情報の入手(情報提供ネットワークシステムを通じた入手を除く。)におけるその他のリスク及びそのリスクに対する措置		
-		

3. 特定個人情報の使用	
リスク1: 目的を超えた紐付け、事務に必要な情報との紐付けが行われるリスク	
宛名システム等における措置の内容	適切なアクセス権限を持つ利用者のみシステム連携により情報を取得できる措置となっている。
事務で使用するその他のシステムにおける措置の内容	<p>《健康管理システムにおける措置》</p> <ul style="list-style-type: none"> ・個人番号利用事務以外の事務には、個人番号と個人情報の紐付けが行われないようにシステムにおいて制御を行う。 ・個人番号は、権限を持った特定のユーザでログインした場合のみ参照・使用することが可能。通常業務に使用している端末の画面上には個人番号が表示されない仕組みになっている。 <p>《ワクチン接種記録システム(VRS)における措置》</p> <ul style="list-style-type: none"> ・接種会場等では、接種券番号の読取端末(タブレット端末)からインターネット経由でワクチン接種記録システム(VRS)に接続できるが、個人番号にはアクセスできないように制御している。
その他の措置の内容	—
リスクへの対策は十分か	<p>[十分である] <選択肢></p> <p>1) 特に力を入れている 2) 十分である</p> <p>3) 課題が残されている</p>
リスク2: 権限のない者(元職員、アクセス権限のない職員等)によって不正に使用されるリスク	
ユーザ認証の管理	<p>[行っている] <選択肢></p> <p>1) 行っている 2) 行っていない</p>
具体的な管理方法	<p>《健康管理システム等における方法》</p> <ul style="list-style-type: none"> ・システムを利用する職員を特定し、指静脈認証による識別と認証を実施する。 ・人事異動等によりアクセス権限に変更があった場合は、速やかに失効処理等を行う。 <p>《ワクチン接種記録システム(VRS)における方法》</p> <p>権限のない者によって不正に使用されないよう、以下の対策を講じている。</p> <ul style="list-style-type: none"> ・ワクチン接種記録システム(VRS)における特定個人情報へのアクセスは、LGWAN端末による操作に限り可能になるように制御している。 ・LGWAN端末は、限定された者しかログインできる権限を保持しない。 ・ワクチン接種記録システム(VRS)におけるログイン認証は、ユーザID/パスワードにて行う。 ・ワクチン接種記録システム(VRS)へのログイン用のユーザIDは、本市が指定する管理者が認めた者に限定して発行される。 ・人事異動等によりアクセス権限に変更があった場合は、速やかに失効処理等を行う。
アクセス権限の発効・失効の管理	<p>[行っている] <選択肢></p> <p>1) 行っている 2) 行っていない</p>
具体的な管理方法	<p><ワクチン接種記録システム(VRS)における追加措置></p> <p>ワクチン接種記録システム(VRS)へのログイン用のユーザIDに付与されるアクセス権限は、本市が指定する管理者が必要最小限の権限で発効する。</p> <p>本市が指定する管理者は、定期的又は異動/退職等のイベントが発生したタイミングで、権限を有していた職員の異動/退職等情報を確認し、当該事由が生じた際には速やかにアクセス権限を更新し、当該ユーザIDを失効させる。</p> <p>やむを得ず、複数の職員が共有するID(以下「共用ID」という。)を発行する必要がある場合は、当該IDを使用する職員・端末を特定し、管理者が把握した上で、パスワードを厳重に管理する運用を徹底し、必要最小限に発行する。なお、共用IDを使用する職員及び端末について、異動/退職等のイベントが発生したタイミングで確認し、当該事由が生じた際は速やかに把握している内容を更新する。</p>
アクセス権限の管理	<p>[行っている] <選択肢></p> <p>1) 行っている 2) 行っていない</p>
具体的な管理方法	<p><ワクチン接種記録システム(VRS)における追加措置></p> <p>ワクチン接種記録システム(VRS)へのログイン用のユーザIDに付与されるアクセス権限は、本市が指定する管理者が必要最小限の権限で発効する。本市が指定する管理者は、定期的にユーザID及びアクセス権限の一覧をシステムにおいて確認し、アクセス権限及び不正利用の有無を確認する。また、不要となったユーザIDやアクセス権限を速やかに変更又は削除する。</p>

特定個人情報の使用の記録	[記録を残している]	<選択肢> 1) 記録を残している 2) 記録を残していない
具体的な方法	<ワクチン接種記録システム(VRS)における追加措置> システム上の操作ログを取得しており、操作ログを確認できる。ログは定期的に及び必要に応じ随時に確認する。	
その他の措置の内容	-	
リスクへの対策は十分か	[十分である]	<選択肢> 1) 特に力を入れている 2) 十分である 3) 課題が残されている
リスク3: 従業者が事務外で使用するリスク		
リスクに対する措置の内容	<ul style="list-style-type: none"> ・システムの操作履歴(操作ログ)を記録する。 ・システム利用職員に対し、事務外利用の禁止について指導・徹底する。 ・違反行為を行った場合は、法の罰則規定により措置を講じる。 	
リスクへの対策は十分か	[十分である]	<選択肢> 1) 特に力を入れている 2) 十分である 3) 課題が残されている
リスク4: 特定個人情報ファイルが不正に複製されるリスク		
リスクに対する措置の内容	<p><新型コロナウイルス感染症対策に係る予防接種事務における追加措置> 住民基本台帳システムや健康管理システムから特定個人情報を抽出したCSVファイルをワクチン接種記録システム(VRS)へ登録する際には、以下のようになっている。</p> <ul style="list-style-type: none"> ・作業を行う職員及び端末を必要最小限に限定する。 ・作業に用いる電子記録媒体については、不正な複製、持ち出し等を防止するために、許可された専用の外部記録媒体を使用する。また、媒体管理簿等に使用の記録を記載する等、利用履歴を残す。 ・作業に用いる電子記録媒体の取扱いについては、承認を行い、当該承認の記録を残す。 ・電子記録媒体に格納するデータについては、暗号化やパスワード設定を行う。 ・電子記録媒体による作業を終了したら、内部のデータを確実に消去する。管理簿に消去の記録を記載する等、消去履歴を残す。 	
リスクへの対策は十分か	[十分である]	<選択肢> 1) 特に力を入れている 2) 十分である 3) 課題が残されている
特定個人情報の使用におけるその他のリスク及びそのリスクに対する措置		
<p>《健康管理システムにおける措置》 特になし</p> <p><新型コロナウイルス感染症対策に係る予防接種事務における追加措置> ①特定個人情報を使用する場面を必要最小限に限定している。具体的には以下の3つの場面に限定している。 <ul style="list-style-type: none"> ・本市への転入者について、転出元市区町村へ接種記録を照会する場合のみ入手し、使用する。 ・本市からの転出者について、本市での接種記録を転出先市区町村へ提供するために、個人番号を入手し、使用する。 ・接種者について、新型コロナウイルス感染症予防接種証明書の交付申請があった場合に、接種記録を照会するために、個人番号を入手し、使用する。 ②ワクチン接種記録システム(VRS)からCSVファイルにてダウンロードする接種記録データには、個人番号が含まれない。</p>		

4. 特定個人情報ファイルの取扱いの委託		[] 委託しない
委託先による特定個人情報の不正入手・不正な使用に関するリスク 委託先による特定個人情報の不正な提供に関するリスク 委託先による特定個人情報の保管・消去に関するリスク 委託契約終了後の不正な使用等のリスク 再委託に関するリスク		
情報保護管理体制の確認	<新型コロナウイルス感染症対策に係る予防接種事務における追加措置> 本市、国、当該システムの運用保守事業者の三者の関係を規定した「ワクチン接種記録システムの利用にあたっての確認事項(規約)」に同意することにより、当該確認事項に基づき、ワクチン接種記録システム(VRS)(新型コロナウイルス感染症予防接種証明書電子交付機能及びコンビニ交付関連機能を含む。)に係る特定個人情報の取扱いを当該システムの運用保守事業者に委託することとする。なお、次の内容については、当該確認事項に規定されている。 <ul style="list-style-type: none"> ・ 特定個人情報ファイルの閲覧者・更新者の制限 ・ 特定個人情報ファイルの取扱いの記録 ・ 特定個人情報の提供ルール/消去ルール ・ 委託契約書中の特定個人情報ファイルの取扱いに関する規定 ・ 再委託先による特定個人情報ファイルの適切な取扱いの確保 ・ 新型コロナウイルス感染症予防接種証明書電子交付機能において、申請者本人から特定個人情報の提供を受ける際の入手に係る保護措置 	
特定個人情報ファイルの閲覧者・更新者の制限	[制限している]	<選択肢> 1) 制限している 2) 制限していない
具体的な制限方法	特定個人情報を扱う従事者について、ログイン認証を行うことにより、限定されている。	
特定個人情報ファイルの取扱いの記録	[記録を残している]	<選択肢> 1) 記録を残している 2) 記録を残していない
具体的な方法	健康管理システムにおいて処理日時や処理種別を記録したログが作成される。	
特定個人情報の提供ルール	[定めている]	<選択肢> 1) 定めている 2) 定めていない
委託先から他者への提供に関するルールの内容及びルール遵守の確認方法	<健康管理システムにおける措置> 特定個人情報を含む個人情報全般について、契約書において、第三者に提供することが禁止されており、事故等が発生した際には速やかに本市に報告しなければならない旨記載されている。	
委託元と委託先間の提供に関するルールの内容及びルール遵守の確認方法	—	
特定個人情報の消去ルール	[定めている]	<選択肢> 1) 定めている 2) 定めていない
ルールの内容及びルール遵守の確認方法	<健康管理システムにおける措置> 個人情報その他資料について、複写・複製の禁止、作業場所、保管、返還等について契約書に明記している。	
委託契約書中の特定個人情報ファイルの取扱いに関する規定	[定めている]	<選択肢> 1) 定めている 2) 定めていない
規定の内容	《健康管理システムにおける規定》 機密保持に関する事項として契約内容に以下の項目を定めている。 <ul style="list-style-type: none"> ・ 第三者への提供・開示・漏えいの禁止 ・ 目的外利用の禁止 ・ 無断複製の禁止 ・ 契約終了後の返還・廃棄・消去 ・ 安全管理体制の整備・確保・報告 ・ 必要に応じて、本市が委託先の立入調査を行うことができる。 《ワクチン接種記録システム(VRS)における措置》 特になし	

再委託先による特定個人情報ファイルの適切な取扱いの確保	[再委託していない]	<選択肢> 1) 特に力を入れて行っている 2) 十分に行っている 3) 十分に行っていない 4) 再委託していない		
<table border="1"> <tr> <td data-bbox="224 266 402 335">具体的な方法</td> <td data-bbox="472 266 1533 335">—</td> </tr> </table>	具体的な方法	—		
具体的な方法	—			
その他の措置の内容	—			
リスクへの対策は十分か	[十分である]	<選択肢> 1) 特に力を入れている 2) 十分である 3) 課題が残されている		
特定個人情報ファイルの取扱いの委託におけるその他のリスク及びそのリスクに対する措置				
—				

5. 特定個人情報の提供・移転（委託や情報提供ネットワークシステムを通じた提供を除く。）		[] 提供・移転しない
リスク1： 不正な提供・移転が行われるリスク		
特定個人情報の提供・移転の記録	[記録を残している]	<選択肢> 1) 記録を残している 2) 記録を残していない
具体的な方法	<ワクチン接種記録システム(VRS)における追加措置> ワクチン接種記録システム(VRS)では、他市区町村への提供の記録を取得しており、委託業者から「情報提供等の記録」を入手し、記録の確認をすることができる。	
特定個人情報の提供・移転に関するルール	[定めている]	<選択肢> 1) 定めている 2) 定めていない
ルールの内容及びルール遵守の確認方法	番号法に基づく事務以外には提供は行わない。	
その他の措置の内容	—	
リスクへの対策は十分か	[十分である]	<選択肢> 1) 特に力を入れている 2) 十分である 3) 課題が残されている
リスク2： 不適切な方法で提供・移転が行われるリスク		
リスクに対する措置の内容	<新型コロナウイルス感染症対策に係る予防接種事務における追加措置> ・他市区町村への個人番号の提供 本市への転入者について、転出元市区町村から接種記録を入手するため、他市区町村へ個人番号を提供するが、その際は、住民基本台帳等により照会対象者の個人番号であることを確認した情報を、ワクチン接種記録システム(VRS)を用いて提供する。 転出先市区町村へ接種記録を提供するが、その際は、本市において、住民基本台帳等により照会対象者の個人番号であることを確認し、当該個人番号に対応する個人の接種記録のみをワクチン接種記録システム(VRS)を用いて提供する。	
リスクへの対策は十分か	[十分である]	<選択肢> 1) 特に力を入れている 2) 十分である 3) 課題が残されている
リスク3： 誤った情報を提供・移転してしまうリスク、誤った相手に提供・移転してしまうリスク		
リスクに対する措置の内容	<ワクチン接種記録システム(VRS)における追加措置> ・他市区町村への個人番号の提供、転出先市区町村への接種記録の提供 本市への転入者について、転出元市区町村から接種記録を入手するため、他市区町村へ個人番号を提供するが、電文を受ける市区町村で、該当者がいない場合は、個人番号は保管されず、これに対して接種記録も提供されない仕組みとなっている。	
リスクへの対策は十分か	[十分である]	<選択肢> 1) 特に力を入れている 2) 十分である 3) 課題が残されている
特定個人情報の提供・移転(委託や情報提供ネットワークシステムを通じた提供を除く。)におけるその他のリスク及びそのリスクに対する措置		
<ワクチン接種記録システム(VRS)における追加措置> ・特定個人情報の提供は、限定された端末(LGWAN端末)だけができるように制御している。 ・特定個人情報を提供する場面を必要最小限に限定している。 具体的には、本市への転入者について、転出元市区町村での接種記録を入手するために、他市区町村へ個人番号を提供する場面に限定している。		

6. 情報提供ネットワークシステムとの接続		[] 接続しない(入手)	[] 接続しない(提供)
リスク1: 目的外の入手が行われるリスク			
リスクに対する措置の内容	<ul style="list-style-type: none"> ・団体内統合宛名システム利用端末については、権限が与えられた者のみ操作することができ、またデータは基本的に自動連携とすることで、極力人の手を介さない仕組みになっている。 ・中間サーバの仕様に基づき、番号法上認められた情報以外の照会はできない仕組みとなっている。 ・中間サーバと接続している端末の操作については、指静脈認証による認証が必要となり、操作ログを取得することで不正な使用の防止を図る。 		
リスクへの対策は十分か	[十分である]	<選択肢> 1) 特に力を入れている 3) 課題が残されている	2) 十分である
リスク2: 安全が保たれない方法によって入手が行われるリスク			
リスクに対する措置の内容	中間サーバは情報提供ネットワークシステムを使用した特定個人情報の入手のみ実施できるよう設計されるため、安全性が担保されている。また、中間サーバと団体内統合宛名システム等の既存システム、情報提供ネットワークシステムとの間は、高度なセキュリティを維持した行政専用のネットワーク(LGWAN等)が利用され、中間サーバと団体についてはVPN等の技術を利用し、団体ごとに通信回線を分離するとともに、通信を暗号化することで、安全性が確保されている。		
リスクへの対策は十分か	[十分である]	<選択肢> 1) 特に力を入れている 3) 課題が残されている	2) 十分である
リスク3: 入手した特定個人情報が不正確であるリスク			
リスクに対する措置の内容	中間サーバは、情報提供ネットワークシステムを使用して、情報提供用個人識別符号により紐づけられた照会対象者に係る特定個人情報を入手するため、正確な照会対象者に係る特定個人情報を入手することが担保されている。		
リスクへの対策は十分か	[十分である]	<選択肢> 1) 特に力を入れている 3) 課題が残されている	2) 十分である
リスク4: 入手の際に特定個人情報が漏えい・紛失するリスク			
リスクに対する措置の内容	中間サーバの運用において、団体内統合宛名システム等の既存システムからの接続に対し認証を行い、許可されていないシステムからのアクセスを防止する仕組みが設けられている。また、中間サーバと団体内統合宛名システム等の既存システム、情報提供ネットワークシステムとの間は、高度なセキュリティを維持した行政専用のネットワーク(LGWAN等)が利用され、中間サーバと団体についてはVPN等の技術を利用し、団体ごとに通信回線を分離するとともに、通信を暗号化することで、安全性が確保されている。		
リスクへの対策は十分か	[十分である]	<選択肢> 1) 特に力を入れている 3) 課題が残されている	2) 十分である
リスク5: 不正な提供が行われるリスク			
リスクに対する措置の内容	・中間サーバを介した情報提供については、国が定めた中間サーバの仕様により自動で連携する仕組みとなっており、情報提供を行った情報については処理の記録が取得され、定期的に確認を行う。		
リスクへの対策は十分か	[十分である]	<選択肢> 1) 特に力を入れている 3) 課題が残されている	2) 十分である
リスク6: 不適切な方法で提供されるリスク			
リスクに対する措置の内容	提供の記録が逐一保存される仕組みが整備された情報提供ネットワークシステムを用いて連携することで、不適切な方法で特定個人情報が提供されることを防止する。		
リスクへの対策は十分か	[十分である]	<選択肢> 1) 特に力を入れている 3) 課題が残されている	2) 十分である
リスク7: 誤った情報を提供してしまうリスク、誤った相手に提供してしまうリスク			
リスクに対する措置の内容	中間サーバへの連携は適切な頻度で行い、その正確性を担保する。また、情報提供の際は相手先とその妥当性について検証し、誤った相手に提供してしまうことを防止することが担保されたシステムを国が構築する。		
リスクへの対策は十分か	[十分である]	<選択肢> 1) 特に力を入れている 3) 課題が残されている	2) 十分である

情報提供ネットワークシステムとの接続に伴うその他のリスク及びそのリスクに対する措置

<中間サーバ・ソフトウェアにおける措置>

- ・中間サーバの職員認証・権限管理機能では、ログイン時の職員認証の他に、ログイン・ログアウトを実施した職員、時刻、操作内容の記録が実施されるため、不適切な接続端末の操作や、不適切なオンライン連携を抑止する仕組みになっている。
- ・情報連携においてのみ、情報提供用個人識別符号を用いることがシステム上担保されており、不正な名寄せが行われるリスクに対応している。

<中間サーバ・プラットフォームにおける措置>

- ・中間サーバと団体内統合宛名システム等の既存システム、情報提供ネットワークシステムとの間は、高度なセキュリティを維持した行政専用のネットワーク(LGWAN等)を利用することにより、安全性を確保している。
- ・中間サーバと団体についてはVPN等の技術を利用し、団体ごとに通信回線を分離するとともに、通信を暗号化することで安全性を確保している。
- ・中間サーバ・プラットフォームでは、特定個人情報を管理するデータベースを地方公共団体ごとに区分管理(アクセス制御)しており、中間サーバ・プラットフォームを利用する団体であっても他団体が管理する情報には一切アクセスできない。
- ・特定個人情報の管理を地方公共団体のみが行うことで、中間サーバ・プラットフォームの保守・運用を行う事業者における情報漏えい等のリスクを極小化する。

7. 特定個人情報の保管・消去

リスク1: 特定個人情報の漏えい・滅失・毀損リスク

①NISC政府機関統一基準群	[政府機関ではない]	<選択肢> 1) 特に力を入れて遵守している 2) 十分に遵守している 3) 十分に遵守していない 4) 政府機関ではない
②安全管理体制	[十分に整備している]	<選択肢> 1) 特に力を入れて整備している 2) 十分に整備している 3) 十分に整備していない
③安全管理規程	[十分に整備している]	<選択肢> 1) 特に力を入れて整備している 2) 十分に整備している 3) 十分に整備していない
④安全管理体制・規程の職員への周知	[十分に周知している]	<選択肢> 1) 特に力を入れて周知している 2) 十分に周知している 3) 十分に周知していない
⑤物理的対策	[十分に行っている]	<選択肢> 1) 特に力を入れて行っている 2) 十分に行っている 3) 十分に行っていない
具体的な対策の内容	<ワクチン接種記録システム(VRS)における措置> ワクチン接種記録システム(VRS)は、特定個人情報の適切な取扱いに関するガイドライン、政府機関等の情報セキュリティ対策のための統一基準群に準拠した開発・運用がされており、情報セキュリティの国際規格を取得しているクラウドサービスを利用しているため、特定個人情報の適切な取扱いに関するガイドラインで求める物理的対策を満たしている。 主に以下の物理的対策を講じている。 ・サーバ設置場所等への入退室記録管理、施錠管理 ・日本国内にデータセンターが存在するクラウドサービスを利用している。 <ガバメントクラウドにおける措置> ①ガバメントクラウドについては政府情報システムのセキュリティ制度(ISMAP)のリストに登録されたクラウドサービスから調達することとしており、システムのサーバー等は、クラウド事業者が保有・管理する環境に構築し、その環境には認可された者だけがアクセスできるよう適切な入退室管理策を行っている。 ②事前に許可されていない装置等に関しては、外部に持出できないこととしている。	
⑥技術的対策	[十分に行っている]	<選択肢> 1) 特に力を入れて行っている 2) 十分に行っている 3) 十分に行っていない
具体的な対策の内容	<ワクチン接種記録システム(VRS)における措置> ワクチン接種記録システム(VRS)は、特定個人情報の適切な取扱いに関するガイドライン、政府機関等の情報セキュリティ対策のための統一基準群に準拠した開発・運用がされており、情報セキュリティの国際規格を取得しているクラウドサービスを利用しているため、特定個人情報の適切な取扱いに関するガイドラインで求める技術的対策を満たしている。 主に以下の技術的対策を講じている。 ・論理的に区分された本市の領域にデータを保管する。 ・当該領域のデータは、暗号化処理をする。 ・個人番号が含まれる領域はインターネットからアクセスできないように制御している。 ・国、都道府県からは特定個人情報にアクセスできないように制御している。 ・当該システムへの不正アクセスの防止のため、外部からの侵入検知・通知機能を備えている。 ・LGWAN端末とワクチン接種記録システム(VRS)との通信は暗号化を行うことにより、通信内容の秘匿及び盗聴防止の対応をしている。 (新型コロナウイルス感染症予防接種証明書電子交付機能) ・電子交付アプリには、申請情報を記録しないこととしている。 ・電子交付アプリとワクチン接種記録システム(VRS)との通信は暗号化を行うことにより、通信内容の秘匿及び盗聴防止の対応をしている。 (新型コロナウイルス感染症予防接種証明書コンビニ交付) ・証明書交付センターシステム及びキオスク端末には、申請情報・証明書データを記録しないこととしている。 ・キオスク端末と証明書交付センターシステム間の通信については専用回線、証明書交付センターシステムとワクチン接種記録システム(VRS)間の通信についてはLGWAN回線を使用し、情報漏えいを防止する。また、通信は暗号化を行うことにより、通信内容の秘匿及び盗聴防止の対応をしている。	

		<p><ガバメントクラウドにおける措置></p> <p>①国及びクラウド事業者は利用者のデータにアクセスしない契約等となっている。</p> <p>②本市が委託したASP(「地方公共団体情報システムのガバメントクラウドの利用に関する基準【第1.0版】」(令和4年10月 デジタル庁。以下「利用基準」という。))に規定する「ASP」をいう。以下同じ。)又はガバメントクラウド運用管理補助者(利用基準に規定する「ガバメントクラウド運用管理補助者」をいう。以下同じ。)は、ガバメントクラウドが提供するマネージドサービスにより、ネットワークアクティビティ、データアクセスパターン、アカウント動作等について継続的にモニタリングを行うとともに、ログ管理を行う。</p> <p>③クラウド事業者は、ガバメントクラウドに対するセキュリティの脅威に対し、脅威検出やDDos対策を24時間365日講じる。</p> <p>④クラウド事業者は、ガバメントクラウドに対し、ウイルス対策ソフトを導入し、パターンファイルの更新を行う。</p> <p>⑤本市が委託したASP又はガバメントクラウド運用管理補助者は、導入しているOS及びミドルウェアについて、必要に応じてセキュリティパッチの適用を行う。</p> <p>⑥ガバメントクラウドの特定個人情報を保有するシステムを構築する環境は、インターネットとは切り離された閉域ネットワークで構成する。</p> <p>⑦本市やASP又はガバメントクラウド運用管理補助者の運用保守地点からガバメントクラウドへの接続については、閉域ネットワークで構成する。</p> <p>⑧本市が管理する業務データは、国及びクラウド事業者がアクセスできないよう制御を講じる。</p>
⑦バックアップ	[十分に行っている]	<p><選択肢></p> <p>1) 特に力を入れて行っている 2) 十分に行っている</p> <p>3) 十分に行っていない</p>
⑧事故発生時手順の策定・周知	[十分に行っている]	<p><選択肢></p> <p>1) 特に力を入れて行っている 2) 十分に行っている</p> <p>3) 十分に行っていない</p>
⑨過去3年以内に、評価実施機関において、個人情報に関する重大事故が発生したか	[発生なし]	<p><選択肢></p> <p>1) 発生あり 2) 発生なし</p>
	その内容	—
	再発防止策の内容	—

⑩死者の個人番号	[保管している]	<選択肢> 1) 保管している 2) 保管していない
具体的な保管方法	生存者と同様の方法で管理している。	
その他の措置の内容	—	
リスクへの対策は十分か	[十分である]	<選択肢> 1) 特に力を入れている 2) 十分である 3) 課題が残されている
リスク2: 特定個人情報が古い情報のまま保管され続けるリスク		
リスクに対する措置の内容	・住民基本台帳等への記載、変更時に、システム間で自動的に連携される。	
リスクへの対策は十分か	[十分である]	<選択肢> 1) 特に力を入れている 2) 十分である 3) 課題が残されている
リスク3: 特定個人情報が消去されずいつまでも存在するリスク		
消去手順	[定めている]	<選択肢> 1) 定めている 2) 定めていない
手順の内容	本市文書管理規程に基づく保管及び廃棄を行う。	
その他の措置の内容	<ガバメントクラウドにおける措置> データの復元がなされないよう、クラウド事業者において、NIST 800-88、ISO/IEC27001等に準拠したプロセスにしたがって確実にデータを消去する。	
リスクへの対策は十分か	[十分である]	<選択肢> 1) 特に力を入れている 2) 十分である 3) 課題が残されている
特定個人情報の保管・消去におけるその他のリスク及びそのリスクに対する措置		
<p>《健康管理システムにおける措置》</p> <ul style="list-style-type: none"> ・特定個人情報を保管しているサーバについては、庁内の施錠した部屋に設置し、サーバラックも施錠。 サーバへのアクセスは、指静脈認証及びID、パスワードによる認証を行い、管理を行う。 ・保存年限の経過等により不要になったデータについては、データの削除を行い、紙媒体の情報についてはシュレッダーをかける等適切に廃棄を行う。 		

IV その他のリスク対策 ※

1. 監査		
①自己点検	[十分に行っている]	<選択肢> 1) 特に力を入れて行っている 2) 十分に行っている 3) 十分に行っていない
具体的なチェック方法	<p>定期的な自己点検が行われ、運用状況が確認されている。</p> <p><新型コロナウイルス感染症対策に係る予防接種事務における追加措置> デジタル庁(旧内閣官房情報通信技術(IT)総合戦略室)から発出された「新型コロナウイルスワクチン接種記録システムの利用にあたっての確認事項」に同意のうえ、第9条(市区町村の責任)に則し、適切に職員等の当該システムの利用を管理し、必要な監督をする。</p>	
②監査	[十分に行っている]	<選択肢> 1) 特に力を入れて行っている 2) 十分に行っている 3) 十分に行っていない
具体的な内容	<p>定期的な内部監査が行われ、運用状況が確認されている。</p> <p><新型コロナウイルス感染症対策に係る予防接種事務における追加措置> デジタル庁(旧内閣官房情報通信技術(IT)総合戦略室)から発出された「新型コロナウイルスワクチン接種記録システムの利用にあたっての確認事項」に同意のうえ、第9条(市区町村の責任)に則し、適切に職員等の当該システムの利用を管理し、必要な監督をする。</p> <p><ガバメントクラウドにおける措置> ガバメントクラウドについては政府情報システムのセキュリティ制度(ISMAP)のリストに登録されたクラウドサービスから調達することとしており、ISMAPにおいて、クラウドサービス事業者は定期的にISMAP監査機関リストに登録された監査機関による監査を行うこととしている。</p>	
2. 従業員に対する教育・啓発		
従業員に対する教育・啓発	[十分に行っている]	<選択肢> 1) 特に力を入れて行っている 2) 十分に行っている 3) 十分に行っていない
具体的な方法	<ul style="list-style-type: none"> ・職員に対しては、個人情報保護に関する研修を年に1回実施している。 ・委託業者については、秘密保持契約を締結し、その中で個人情報保護に関する周知徹底を義務付けている。 ・違反行為を行った者に対しては、改めて指導を行う。なお、違反行為の程度によっては懲戒の対象となる。 <p><新型コロナウイルス感染症対策に係る予防接種事務における追加措置> デジタル庁(旧内閣官房情報通信技術(IT)総合戦略室)から発出された「新型コロナウイルスワクチン接種記録システムの利用にあたっての確認事項」に同意のうえ、第9条(市区町村の責任)に則し、適切に職員等の当該システムの利用を管理し、必要な指導をする。</p>	
3. その他のリスク対策		
<p><新型コロナウイルス感染症対策に係る予防接種事務における追加措置> デジタル庁(旧内閣官房情報通信技術(IT)総合戦略室)から発出された「新型コロナウイルスワクチン接種記録システムの利用にあたっての確認事項」に同意のうえ、第7条(情報到達の責任分界点)、第8条(通信経路の責任分界点)、第9条(市区町村の責任)に則し、適切に当該システムを利用し、万が一、障害や情報漏えいが生じた場合、適切な対応をとることができる体制を構築する。</p> <p><ガバメントクラウドにおける措置> ガバメントクラウド上での業務データの取扱いについては、当該業務データを保有する本市及びその業務データの取扱いについて委託を受けるASP又はガバメントクラウド運用管理補助者が責任を有する。ガバメントクラウド上での業務アプリケーションの運用等に障害が発生する場合等の対応については、原則としてガバメントクラウドに起因する事象の場合は、国はクラウド事業者と契約する立場から、その契約を履行させることで対応する。また、ガバメントクラウドに起因しない事象の場合は、本市に業務アプリケーションサービスを提供するASP又はガバメントクラウド運用管理補助者が対応するものとする。 具体的な取り扱いについて、疑義が生じる場合は、本市とデジタル庁及び関係者で協議を行う。</p>		

V 開示請求、問合せ

1. 特定個人情報の開示・訂正・利用停止請求	
①請求先	茨木市役所 総務部法務コンプライアンス課 〒567-8505 茨木市駅前三丁目8番13号 電話番号 072-622-8121(代表)
②請求方法	指定様式による書面を提出する。
特記事項	市ホームページ上に、請求先、請求方法、請求書様式等を掲載している。
③手数料等	[有料] <選択肢> 1) 有料 2) 無料 (手数料額、納付方法: 手数料額: 公文書作成費用として複写機にて作成したものは10円/1枚) 給付方法: 現金
④個人情報ファイル簿の公表	[行っている] <選択肢> 1) 行っている 2) 行っていない
個人情報ファイル名	健康管理システム(予防接種事業)
公表場所	市ホームページ、市役所南館1階情報ルーム
⑤法令による特別の手続	—
⑥個人情報ファイル簿への不記載等	—
2. 特定個人情報ファイルの取扱いに関する問合せ	
①連絡先	(特定個人情報全般について) 茨木市 企画財政部 情報システム課 〒567-8505 茨木市駅前三丁目8番13号 電話番号 072-622-8121(代表) (新型コロナウイルス感染症予防接種について) 茨木市 健康医療部 健康づくり課 〒567-0031 茨木市春日三丁目13番5号 電話番号 072-625-6685
②対応方法	問合せがあった際には対応についての記録を残す。

VI 評価実施手続

1. 基礎項目評価	
①実施日	令和5年4月28日
②しきい値判断結果	<p>[基礎項目評価及び全項目評価の実施が義務付けられる]</p> <p><選択肢></p> <p>1) 基礎項目評価及び全項目評価の実施が義務付けられる</p> <p>2) 基礎項目評価及び重点項目評価の実施が義務付けられる(任意に全項目評価を実施)</p> <p>3) 基礎項目評価の実施が義務付けられる(任意に全項目評価を実施)</p> <p>4) 特定個人情報保護評価の実施が義務付けられない(任意に全項目評価を実施)</p>
2. 国民・住民等からの意見の聴取	
①方法	市広報及び市ホームページ上にて意見の募集の掲載を行い、電子メール、電子申請システムまたは書面にて意見を受け付けた。
②実施日・期間	令和4年11月15日～令和4年12月15日
③期間を短縮する特段の理由	—
④主な意見の内容	特になし
⑤評価書への反映	—
3. 第三者点検	
①実施日	令和5年2月1日
②方法	茨木市個人情報保護運営審議会において点検が行われた。
③結果	特定個人情報保護評価指針に基づき、適切に特定個人情報保護評価を実施している旨の判断を受けた。当判断に合わせて、リスク対策は評価書に従い実効性のある運用にすること、評価書の文言は統一性を図ることが指摘され、必要な修正を行った。
4. 個人情報保護委員会の承認【行政機関等のみ】	
①提出日	
②個人情報保護委員会による審査	

(別添3)変更箇所

変更日	項目	変更前の記載	変更後の記載	提出時期	提出時期に係る説明
令和5年9月30日	II-4. 委託事項1 ④委託先への特定個人情報ファイルの提供方法	その他:庁内にある健康管理システム関連端末の直接使用	その他:「庁内にある健康管理システム関連端末の直接使用」または「専用線を介した委託先拠点から本市ガバメントクラウド環境へのアクセス」	事前	
令和5年9月30日	II-6. 特定個人情報の保管・消去 ①保管場所	(ガバメントクラウドにおける措置の記載なし)	<p><ガバメントクラウドにおける措置></p> <p>①サーバ等はクラウド事業者が保有・管理する環境に設置し、設置場所のセキュリティ対策はクラウド事業者が実施する。なお、クラウド事業者はISMAPのリストに登録されたクラウドサービス事業者であり、セキュリティ管理策が適切に実施されているほか、次を満たすものとする。</p> <ul style="list-style-type: none"> ・ISO/IEC27017、ISO/IEC27018 の認証を受けていること。 ・日本国内でのデータ保管を条件としていること。 <p>②特定個人情報は、クラウド事業者が管理するデータセンター内のデータベースに保存され、バックアップも日本国内に設置された複数のデータセンターのうち本番環境とは別のデータセンター内に保存される。</p>	事前	
令和5年9月30日	II-6. 特定個人情報の保管・消去 ③消去方法	(ガバメントクラウドにおける措置の記載なし)	<p><ガバメントクラウドにおける措置></p> <p>①特定個人情報の消去は本市からの操作によって実施される。本市の業務データは国及びガバメントクラウドのクラウド事業者にはアクセスが制御されているため特定個人情報を消去することはない。</p> <p>②クラウド事業者がHDDやSSDなどの記録装置等を障害やメンテナンス等により交換する際にデータの復元がなされないよう、クラウド事業者において、NIST 800-88、ISO/IEC27001等にしながら確実にデータを消去する。</p> <p>③既存システムについては、本市が委託した開発事業者が既存の環境からガバメントクラウドへ移行する。移行に際しては、開発事業者がデータ抽出及びクラウド環境へのデータ投入等を実施する。また、利用しなくなった既存の環境の破棄については、本市が別に委託する基盤管理事業者が実施する。</p>	事前	
令和5年9月30日	III-7. 特定個人情報の保管・消去 リスク1: 特定個人情報の漏えい・滅失・毀損リスク ⑤物理的対策	(ガバメントクラウドにおける措置の記載なし)	<p><ガバメントクラウドにおける措置></p> <p>①ガバメントクラウドについては政府情報システムのセキュリティ制度 (ISMAP) のリストに登録されたクラウドサービスから調達することとしており、システムのサーバー等は、クラウド事業者が保有・管理する環境に構築し、その環境には認可された者だけがアクセスできるよう適切な入退室管理策を行っている。</p> <p>②事前に許可されていない装置等に関しては、外部に持出できないこととしている。</p>	事前	
令和5年9月30日	III 特定個人情報ファイルの取扱いプロセスにおけるリスク対策 7. 特定個人情報の保管・消去 リスク1: 特定個人情報の漏えい・滅失・毀損リスク ⑥技術的対策	(ガバメントクラウドにおける措置の記載なし)	<p><ガバメントクラウドにおける措置></p> <p>①国及びクラウド事業者は利用者のデータにアクセスしない契約等となっている。</p> <p>②本市が委託したASP(「地方公共団体情報システムのガバメントクラウドの利用に関する基準【第1.0版】」(令和4年10月 デジタル庁。以下「利用基準」という。))に規定する「ASP」をいう。以下同じ。)又はガバメントクラウド運用管理補助者(利用基準に規定する「ガバメントクラウド運用管理補助者」をいう。以下同じ。)は、ガバメントクラウドが提供するマネージドサービスにより、ネットワークアクティビティ、データアクセスパターン、アカウント動作等について継続的にモニタリングを行うとともに、ログ管理を行う。</p> <p>③クラウド事業者は、ガバメントクラウドに対するセキュリティの脅威に対し、脅威検出やDDos対策を24時間365日講じる。</p> <p>④クラウド事業者は、ガバメントクラウドに対し、ウイルス対策ソフトを導入し、パターンファイルの更新を行う。</p> <p>⑤本市が委託したASP又はガバメントクラウド運用管理補助者は、導入しているOS及びミドルウェアについて、必要に応じてセキュリティパッチの適用を行う。</p> <p>⑥ガバメントクラウドの特定個人情報を保有するシステムを構築する環境は、インターネットとは切り離された閉域ネットワークで構成する。</p> <p>⑦本市やASP又はガバメントクラウド運用管理補助者の運用保守地点からガバメントクラウドへの接続については、閉域ネットワークで構成する。</p> <p>⑧本市が管理する業務データは、国及びクラウド事業者がアクセスできないよう制御を講じる。</p>	事前	

変更日	項目	変更前の記載	変更後の記載	提出時期	提出時期に係る説明
令和5年9月30日	Ⅲ 特定個人情報ファイルの 取扱いプロセスにおけるリスク 対策 7. 特定個人情報の保管・消 去 リスク3: 特定個人情報が消 去されずいつまでも存在する リスク その他の措置の内容	(ガバメントクラウドにおける措置の記載なし)	<ガバメントクラウドにおける措置> データの復元がなされないよう、クラウド事業者 において、NIST 800-88、ISO/IEC27001等に準 拠したプロセスにしたがって確実にデータを消 去する。	事前	
令和5年9月30日	Ⅳ-1. 監査 ②監査	(ガバメントクラウドにおける措置の記載なし)	<ガバメントクラウドにおける措置> ガバメントクラウドについては政府情報システ ムのセキュリティ制度 (ISMAP) のリストに登録され たクラウドサービスから調達することとしており、 ISMAPにおいて、クラウドサービス事業者は定 期的にISMAP監査機関リストに登録された監査 機関による監査を行うこととしている。	事前	
令和5年9月30日	Ⅳ-3. その他のリスク対策	(ガバメントクラウドにおける措置の記載なし)	<ガバメントクラウドにおける措置> ガバメントクラウド上での業務データの取扱いに ついては、当該業務データを保有する本市及び その業務データの取扱いについて委託を受ける ASP又はガバメントクラウド運用管理補助者が 責任を有する。 ガバメントクラウド上での業務アプリケーション の運用等に障害が発生する場合等の対応につ いては、原則としてガバメントクラウドに起因す る事象の場合は、国はクラウド事業者と契約す る立場から、その契約を履行させることで対応 する。また、ガバメントクラウドに起因しない事象 の場合は、本市に業務アプリケーションサービ スを提供するASP又はガバメントクラウド運用管 理補助者が対応するものとする。 具体的な取り扱いについて、疑義が生じる場合 は、本市とデジタル庁及び関係者で協議を行 う。	事前	